

TROUBLE SHOOTING

WARNING Read instruction manual first! Remove battery pack from the flashlight before replacing the bulb.

TROUBLE: FLASHLIGHT WILL NOT TURN ON**PROBLEM**

1. Battery pack not charged.
2. Battery pack not installed properly.
3. Battery pack temperature is too hot or cold for operation.
4. Light bulb is damaged.
5. Burned out switch.

REMEDY

1. Check battery charge condition lights for charge status, charge battery if needed.
2. Confirm battery is locked and secured to the tool.
3. Let battery sit a few minutes or until it reaches normal operating temperature.
4. Replace bulb with specified replacement bulb. (See User-Maintenance Instruction section.)
5. Have switch replaced by an Authorized Skil Service Center or Service Station.

TROUBLE: BATTERY PACK WILL NOT CHARGE**PROBLEM**

1. Charger not plugged into outlet.
2. Battery pack not completely inserted into charger.

REMEDY

1. Confirm charger is plugged into outlet.
2. Confirm battery pack is inserted into charger completely.

GUIDE DE DIAGNOSTIC

AVERTISSEMENT Commencer par lire le mode d'emploi ! Retirez le bloc-piles de la lampe de poche avant de remplacer l'ampoule.

PROBLÈME : LA LAMPE DE POCHE NE S'ALLUME PAS.**CAUSES POSSIBLES :**

1. Le bloc-piles n'est pas chargé..
2. Le bloc-piles n'as pas été installé correctement.
3. La température du bloc-piles est trop élevée ou trop basse pour permettre le fonctionnement.
4. L'ampoule de la lampe est endommagée.
5. L'interrupteur est grillé.

SOLUTIONS :

1. Déterminez l'état de charge en regardant les témoins d'état de charge du bloc-piles, et chargez ce dernier si nécessaire.
2. Confirmez que le bloc-piles est verrouillé en place et assujetti à l'outil.
3. Laissez le bloc-piles reposer quelques minutes ou jusqu'à ce qu'il atteigne la température de fonctionnement normale.
4. Remplacez l'ampoule par l'ampoule de recharge spécifiée. (Voir la section consacrée aux instructions de maintenance à l'intention des utilisateurs.)
5. Faire remplacer l'interrupteur par un Centre de service ou une station service Skil agréé.

PROBLÈME : LE BLOC-PILES NE CHARGE PAS**CAUSES POSSIBLES :**

1. Le chargeur n'est pas branché dans la prise de courant.
2. Le bloc-piles n'est pas complètement inséré dans le chargeur.

SOLUTIONS :

1. Confirmez que le chargeur est branché dans la prise de courant.
2. Confirmez que le bloc-piles est inséré complètement dans le chargeur.

RESOLUCIÓN DE PROBLEMAS

ADVERTENCIA Lea primero el manual de instrucciones! Retire el paquete de batería de la linterna antes de reemplazar la bombilla.

AVERÍA: LA LINTERNA NO SE ENCIENDE PROBLEMA

1. El paquete de batería no está cargado.
2. El paquete de batería no está instalado apropiadamente..
3. La temperatura del paquete de batería es demasiado alta o demasiado baja para utilizar dicho paquete.
4. La bombilla está dañada.
5. El interruptor está quemado.

REMEDIO

1. Compruebe las luces de estado de carga de la batería para conocer el estado de carga y si es necesario cambie la batería.
2. Confirme que la batería está bloqueada y firmemente sujeta en la herramienta.
3. Deje que la batería se asiente unos minutos hasta que alcance la temperatura de funcionamiento normal.
4. Reemplace la bombilla con la bombilla de repuesto especificada. (Consulte la sección "Instrucciones de mantenimiento por el usuario".)
5. Haga que el interruptor sea reemplazado por un Centro de Servicio Skil Autorizado o una Estación de Servicio Skil Autorizada.

AVERÍA: EL PAQUETE DE BATERÍA NO SE CARGA**PROBLEMA**

1. El cargador no está enchufado en el tomacorriente.
2. El paquete de batería no está insertado completamente en el cargador.

REMEDIO

1. Confirme que el cargador está enchufado en el tomacorriente.
2. Confirme que el paquete de batería está insertado completamente en el cargador.

Skil Model 2897, 18 Volt Flashlight**IMPORTANT SAFETY INSTRUCTIONS****INSTRUCTIONS PERTAINING TO A RISK OF FIRE, ELECTRIC SHOCK, OR INJURY TO PERSONS**

WARNING When using electric appliance, basic precautions should always be followed, including the following:

- Read all instruction before using the appliance.
- To reduce the risk of injury, close supervision is necessary when an appliance is used near children.
- Use only the charger supplied by the manufacturer to recharge.
- Do not use outdoors.
- To reduce the risk of electrical shock, do not put the unit in water or other liquid. Do not place or store unit where it can fall or be pulled into a tub or sink.

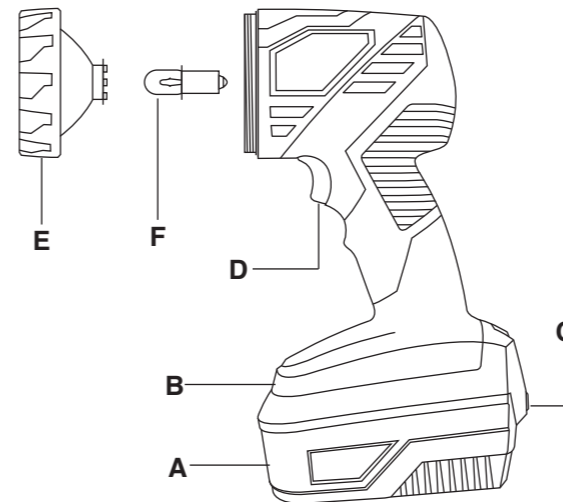

Please read these instructions carefully before operation in order to use the Flashlight effectively and obtain maximum performance. Please keep these instructions for future reference.

1. Follow all operating and safety procedures attached to the charger and battery.
2. Use only Skil battery pack catalog number SB18A, SB18B & SB18B-LI.
3. Do not wash the Flashlight with water nor keep in a damp location. If the Flashlight gets wet, dry it off as soon as possible.

4. The Flashlight is ruggedly constructed. It should, however, be handled with care. Do not disassemble or forcibly twist head beyond it's stopping point.

5. Check the charge level at least once a month, especially if used for emergency purposes. If the light seems dimmer, recharge the battery pack.

Inserting and releasing battery pack

Release battery pack **A** from handle base **B** by pressing the battery release button **C** and sliding pack out of handle base **B**. To insert battery pack **A**, align with handle base **B** and slide into handle base **B** until it locks into position. Do not force.

Operation

1. To turn the Flashlight "ON", squeeze and release trigger switch **D**. To turn Flashlight "OFF", squeeze and release trigger switch **D**.

2. Your Flashlight has a swivel head that can be rotated to desired position. To change the position of the head, rotate counter-clockwise until it stops. To return head to it's original position, rotate the head clockwise until it stops.

User-Maintenance Instruction

WARNING Always remove the battery pack from handle base before changing the bulb.

WARNING All repairs, electrical or mechanical, should be attempted only by trained repairmen. Contact the nearest Skil Factory Service Center, Authorized Service Station or other competent repair service.

1. Rotate lens cap **E** counter clockwise and carefully remove lens cap **E**.
2. Remove bulb **F** from spring.
3. Reinstall replacement bulb **F** in spring.
4. Reinstall lens cap **E** and rotate clockwise to tighten.
5. Use only 18V, 0.6A bulb part number 1619P05627 provided by a Skil Factory Service Center.

WARNING Do not position the lighted Flashlight head on or near flammable or combustible materials. The bulb gets hot during use.

WARNING Do not splash the lighted Flashlight bulb with liquids. Hot bulb may shatter when cooler liquids are contacted.

"Refer to tool's instruction manual for terms of the Limitation of Warranty."

SAVE THESE INSTRUCTIONS**Call Toll Free for Consumer Information & Service Locations**

Pour obtenir des informations et les adresses de nos centres de service après-vente, appelez ce numéro gratuit

Llame gratis para obtener información para el consumidor y ubicaciones de servicio

1-877-SKIL999 (1-877-754-5999) www.skil.com

© Robert Bosch Tool Corporation 1800 W. Central Road Mt. Prospect, IL 60056 -2230

Exportado por: Robert Bosch Tool Corporation Mt. Prospect, IL 60056 -2230, E.U.A.

Importado en México por: Robert Bosch, S.A. de C.V., Calle Robert Bosch No. 405, Zona Industrial, Toluca, Edo. de México, C.P. 50070, Tel. (722) 2792300

Lampe torche Skil modèle 2897 de 18 Volts

CONSIGNES DE SÉCURITÉ IMPORTANTES

CONSIGNES DE SÉCURITÉ POUR ÉVITER LES RISQUES D'INCENDIE, DE CHOC ÉLECTRIQUE ET DE BLESSURE

AVERTISSEMENT Suivez toujours des précautions élémentaires, notamment les précautions suivantes, comme lorsque vous utilisez tout autre appareil électrique :

- Lisez toutes les instructions avant d'utiliser la lampe.
- Pour réduire le risque de blessure, il faut une supervision adéquate lorsque cette lampe est utilisée à proximité d'enfants.
- N'utilisez que le chargeur fourni par le fabricant pour recharger la lampe.
- N'utilisez pas la lampe à l'extérieur.
- Pour réduire le risque de choc électrique, n'immergez pas la lampe dans de l'eau ou dans un autre liquide. Ne la placez pas ou ne la rangez pas à un endroit où elle risquerait de tomber ou d'être tirée dans une baignoire ou un lavabo.

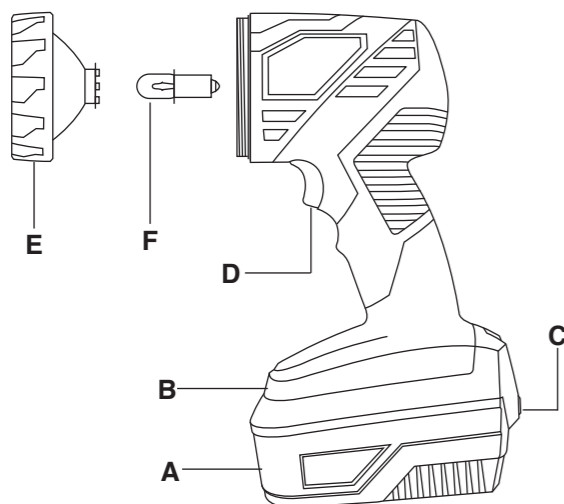

Veillez lire ces consignes attentivement avant d'utiliser la lampe torche, ceci vous permettra de mieux l'utiliser et de maximiser ses performances. Veuillez conserver ces consignes afin de pouvoir vous y référer ultérieurement.

1. Suivez toutes les consignes de fonctionnement et de sécurité fixées au chargeur et à la pile.
2. Utilisez uniquement les blocs-piles Skil avec le numéro de catalogue SB18A, SB18B et SB18B-LI.
3. Ne lavez pas la lampe torche avec de l'eau et ne la gardez pas dans un endroit humide. Si la lampe torche se mouille, séchez-la dès que possible.

4. La lampe torche a une construction robuste. Elle doit, toutefois, être maniée avec précaution. Ne démontez pas la tête et ne forcez pas la butée limitant sa rotation.

5. Vérifiez le niveau de charge au moins une fois par mois, surtout si la lampe est utilisée pour des situations d'urgence (dans votre voiture, par exemple). Si l'éclairage semble plus faible, rechargez le bloc-piles.

Insertion et retrait du bloc-piles

Libérez le bloc-piles **A** de l'embase de la poignée **B** en appuyant sur le bouton **C** de libération de la pile puis glissez le bloc-piles hors de l'embase de la poignée **B**. Pour insérer le bloc-piles **A**, alignez-le sur l'embase de la poignée **B** et glissez-le dans celle-ci jusqu'à ce qu'il s'enclenche. Ne forcez pas.

Fonctionnement

1. Pour allumer la lampe torche, comprimez puis relâchez la gâchette **D**. Pour l'éteindre, comprimez puis relâchez la gâchette **D**.
2. Votre lampe-torche est munie d'une tête pivotante qui peut être placée à la position désirée. Pour changer la position de la tête, faites-la pivoter en sens anti-horaire jusqu'à ce qu'elle vienne en butée. Pour la remettre à sa position originale, faites-la pivoter en sens horaire jusqu'à ce qu'elle vienne en butée.

Instructions de maintenance par l'utilisateur

AVERTISSEMENT Retirez toujours le bloc-piles de la base de la poignée avant de changer l'ampoule.

AVERTISSEMENT Toutes les réparations, électriques comme mécaniques, ne doivent être entreprises que par des techniciens qualifiés. Adressez-vous à votre Centre de service usine Skil le plus proche, à une Station-service Skil agréée ou à un autre service de réparation compétent.

1. Dévissez la bague de lentille **E** en sens anti-horaire puis retirez-la soigneusement.
2. Enlevez l'ampoule **F** du ressort.
3. Remontez l'ampoule de rechange **F** dans le ressort.
4. Remontez la bague de lentille **E** et serrez-la en tournant dans le sens horaire.
5. N'utilisez que des ampoules de 18 V, 0,6 A numéro 1619P05627 disponibles auprès d'un centre de service d'usine Skil.

AVERTISSEMENT Ne positionnez pas la tête de la lampe torche allumée sur des matières inflammables ou combustibles, ou à proximité de telles matières. L'ampoule devient chaude durant l'usage.

AVERTISSEMENT N'éclaboussez pas de liquides sur l'ampoule allumée de la lampe torche. Une ampoule chaude peut se briser au contact de liquides plus froids.

Reportez-vous au mode d'emploi de l'outil pour les termes de la limitation de garantie.

CONSERVEZ CES INSTRUCTIONS

Linterna de 18 V modelo 2897 de Skil

INSTRUCCIONES DE SEGURIDAD IMPORTANTES

INSTRUCCIONES RELACIONADAS CON RIESGO DE INCENDIO, DESCARGAS ELÉCTRICAS O LESIONES A LAS PERSONAS

AVERTENCIA Cuando utilice un electrodoméstico, se deben tomar siempre precauciones básicas, incluyendo las siguientes:

- Lea todas las instrucciones antes de utilizar el electrodoméstico.
- Para reducir el riesgo de lesiones, es necesaria una supervisión minuciosa cuando se utilice un electrodoméstico cerca de niños.
- Utilice únicamente el cargador suministrado por el fabricante para recargar la unidad.
- No utilice la unidad a la intemperie.
- Para reducir el riesgo de descargas eléctricas, no ponga la unidad en agua u otro líquido. No ponga ni almacene la unidad en un lugar donde se pueda caer a una tina o un lavamanos, ni en un lugar donde se pueda tirar de ella de manera que caiga en una tina o un lavamanos.

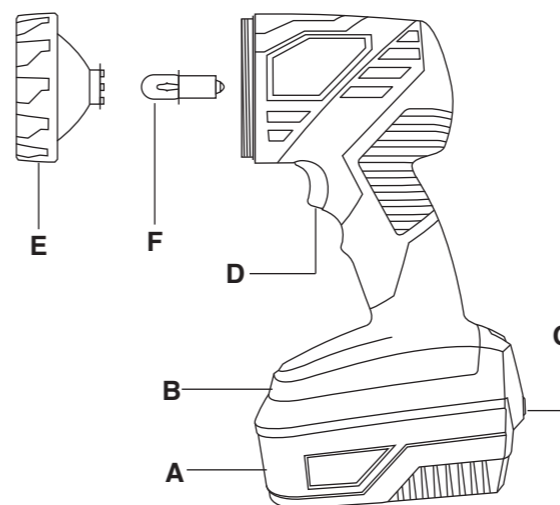

Por favor, lea detenidamente estas instrucciones antes de usar la linterna, para utilizarla de manera eficaz y obtener el máximo rendimiento. Por favor, guarde estas instrucciones para referencia futura.

1. Siga todos los procedimientos de utilización y de seguridad que se incluyen con el cargador y la batería.
2. Utilice solamente los paquetes de batería Skil con número de catálogo SB18A, SB18B y SB18B-LI.
3. No lave la linterna con agua ni la tenga en un lugar húmedo. Si la linterna se moja, séquela lo antes posible.
4. La linterna es de construcción sólida. Sin embargo, debe manejarse con cuidado. No desmonte la cabeza ni la gire forzándola más allá de su punto de parada.

5. Compruebe el nivel de carga al menos una vez al mes, especialmente si la linterna se utiliza para propósitos de emergencia (por ejemplo, en el auto). Si parece que la luz pierde intensidad, recargue el paquete de batería.

Introducción y liberación del paquete de batería

Suelte el paquete de batería **A** de la base del mango **B** oprimiendo el botón de liberación de la batería **C** y deslizando el paquete hacia afuera de la base del mango **B**. Para introducir el paquete de batería **A**, alinéelo con la base del mango **B** y deslícelo hacia el interior de la base del mango **B** hasta que quede fijo en su sitio. No lo fuerce.

Utilización

1. Para encender la linterna, oprima y suelte el interruptor gatillo **D**. Para apagar la linterna, oprima y suelte el interruptor gatillo **D**.
2. La linterna tiene una cabeza giratoria que puede girarse hasta la posición deseada. Para cambiar la posición de la cabeza, gírela en sentido contrario al de las agujas del reloj hasta que se detenga. Para volver a poner la cabeza en su posición original, gírela en el sentido de las agujas del reloj hasta que se detenga.

Instrucciones de mantenimiento por el usuario

AVERTENCIA Retire siempre el paquete de batería de la base del mango antes de cambiar la bombilla.

AVERTENCIA Todas las reparaciones, eléctricas o mecánicas, deben ser realizadas únicamente por técnicos de reparación capacitados. Póngase en contacto con el Centro de Servicio de Fábrica Skil más cercano, con la Estación de Servicio Skil autorizada más cercana o con otro servicio de reparaciones competente.

1. Gire la tapa del lente **E** en sentido contrario al de las agujas del reloj y quite cuidadosamente la tapa del lente **E**.
2. Quite la bombilla **F** del resorte.
3. Reinstale la bombilla de repuesto **F** en el resorte.
4. Reinstale la tapa del lente **E** y gírela en el sentido de las agujas del reloj para apretarla.
5. Utilice únicamente la bombilla de 18 V y 0.6 A número de pieza 1619P05627 suministrada por un Centro de servicio de fábrica Skil.

AVERTENCIA No sitúe la cabeza de la linterna encendida sobre o cerca de materiales inflamables o combustibles. La bombilla se calienta durante el uso.

AVERTENCIA No salpique con líquidos la bombilla de la linterna encendida. La bombilla caliente puede hacerse pedazos al entrar en contacto con líquidos más fríos.

Consulte el manual de instrucciones de la herramienta para conocer los términos de la Limitación de garantía.

GUARDE ESTAS INSTRUCCIONES